

# Fahrzeug - Splitklimagerät Verdampferereinheit K 112 - O

Gültig ab: August 2006

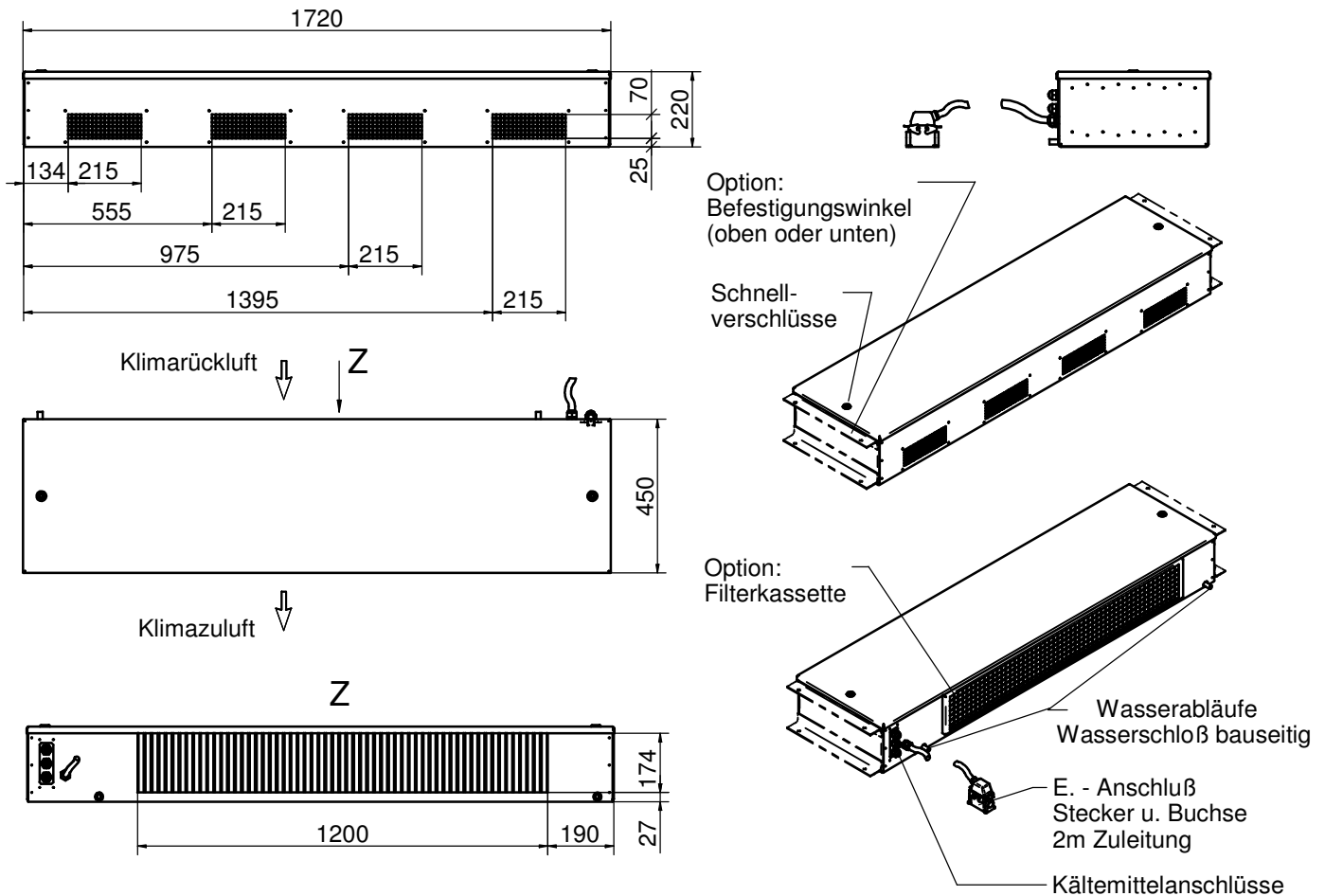

Bezeichnung	Einheit	Baureihe	Optionen
		K112 - O	
Kälteleistung *	kW	12 / 11	- Befestigungswinkel
Kältemittel		R407C / R134a	- Schwingungsdämpfer
Heizung	(1-stufig, 230 / 400V / 3Ph / 50Hz) kW	3	zur hängenden oder stehenden Montage
Klimaluft	ext. Pressung max. 100 Pa m <sup>3</sup> /h	1600	
Klimalüfter	(230V / 1Ph / 50Hz) kW / A	0,76 / 3,4	- Filterkassette
Netzanschluss		230/400 V, 3NPE~, 50 Hz	- Andere Ausführungen
Gewicht	kg	62	auf Anfrage möglich
Farbe		RAL 9010	
Luftauslässe	St	4	

Vorgenannte Daten verstehen sich mit der üblichen Toleranz von ±5%

\*Kälteleistung bezogen auf 26°C / 50% r.F. vor dem Luftkühler und 32°C Umgebungstemperatur