

Fahrzeug - Splitklimagerät Verdampferereinheit K 11,5 - O

Anschluß hinten, Klimazuluft und -rückluft unten, Einschub von vorne Gültig ab: August 2006

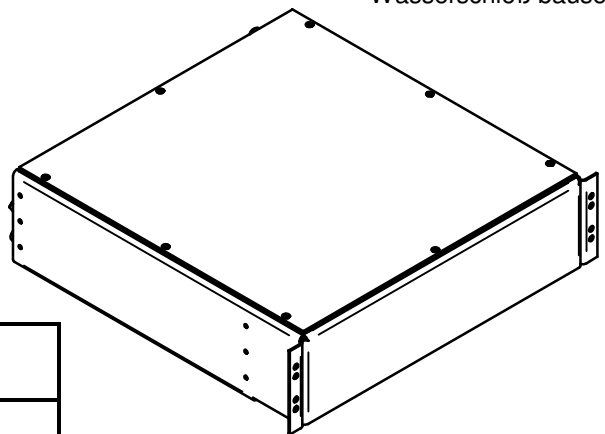
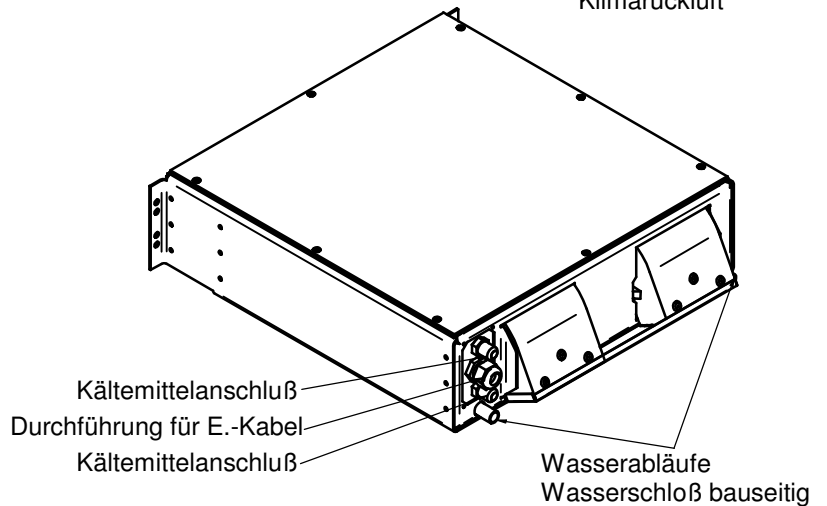
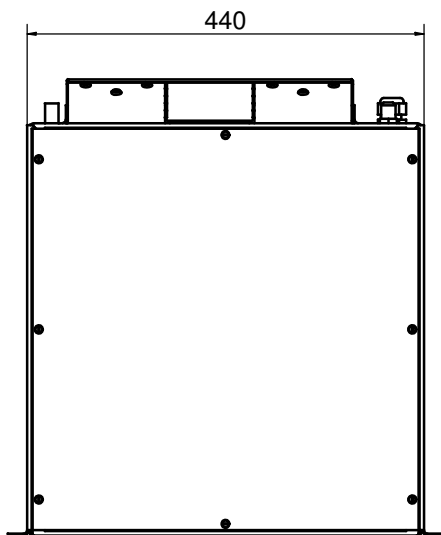
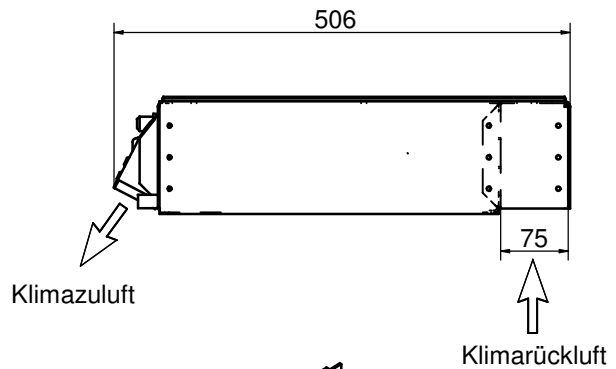
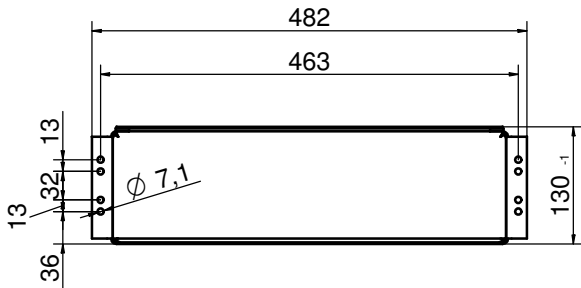

Andere Ausführungen auf Anfrage möglich

Bezeichnung	Einheiten	Baureihe K 11,5
Kälteleistung *	kW	1,5
Kältemittel		R407C / R134a
Klimaluft	ext. Pressung max. 60 Pa m ³ /h	150
Klimalüfter	(230V / 1Ph / 50Hz) kW / A	0,1 / 0,5
Netzanschluss		230 V, 3NPE~, 50 Hz
Gewicht	kg	11
Luftauslässe	St	2
Farbe		Alu, unlackiert

Vorgenannte Daten verstehen sich mit der üblichen Toleranz von ±5%

*Kälteleistung bezogen auf 26°C / 50% r.F. vor dem Luftkühler und 32°C Umgebungstemperatur