

Fahrzeug - Splitklimagerät Verdampferereinheit K19, 5 - O

Gültig ab: August 2006

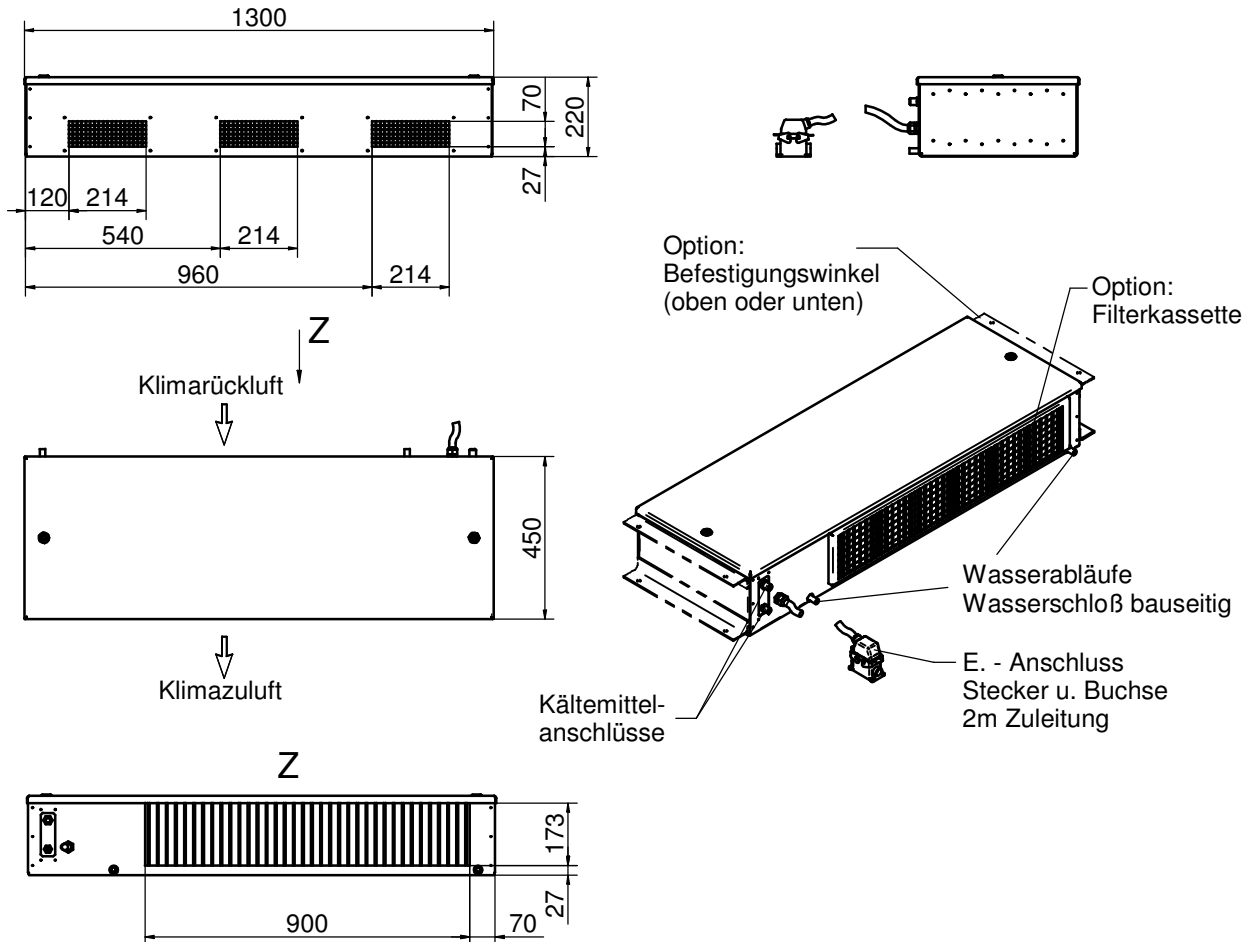

Bezeichnung	Einheit	Baureihe	Optionen
		K19,5 - O	
Kälteleistung *	kW	9,5	- Befestigungswinkel
Kältemittel		R407C / R134a	- Schwingungsdämpfer
Heizung	(1- stufig, 230 / 400V / 3 Ph / 50Hz) kW	2,25 / 3 / 4,5	zur hängenden oder
Klimaluft	ext. Pressung max. 100 Pa m ³ /h	1200	stehenden Montage
Klimalüfter	(230V / 1Ph / 50Hz) kW / A	0,57 / 2,55	- Filterkassette
Netzanschluss		230/400 V, 3NPE~, 50 Hz	- Andere Ausführungen
Gewicht	kg	48	auf Anfrage möglich
Farbe		RAL 9010	
Luftauslässe	St	3	

 Vorgenannte Daten verstehen sich mit der üblichen Toleranz von $\pm 5\%$

*Kälteleistung bezogen auf 26°C / 50% r.F. vor dem Luftkühler und 32°C Umgebungstemperatur