

Fahrzeug - Splitklimagerät Verdichter-Verflüssigereinheit RVE 14 - INT

Gültig ab: August 2006

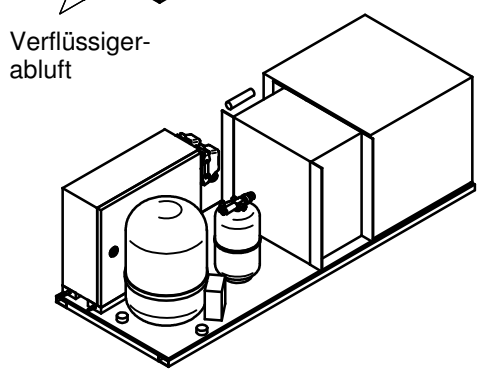
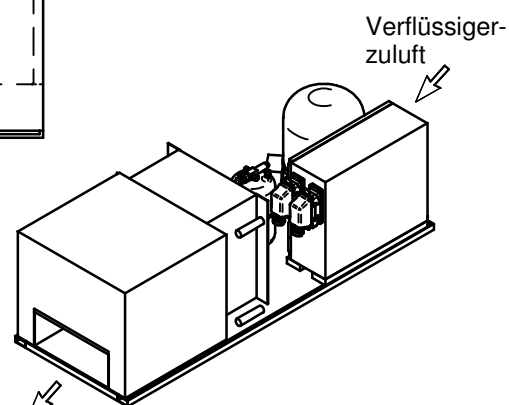
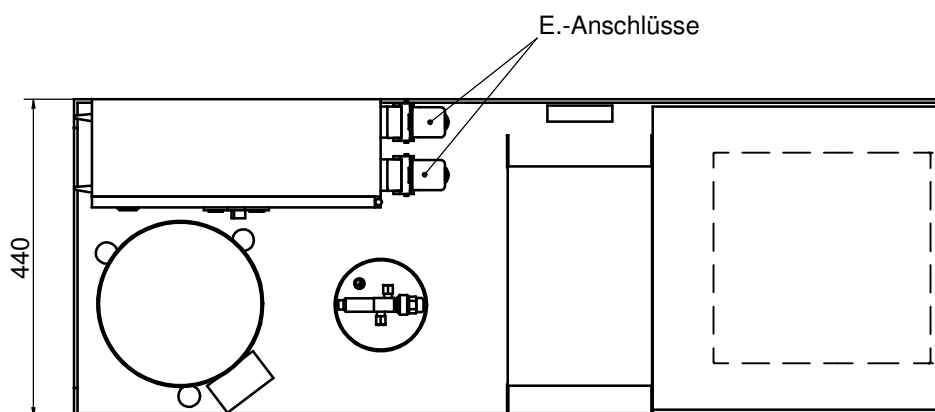
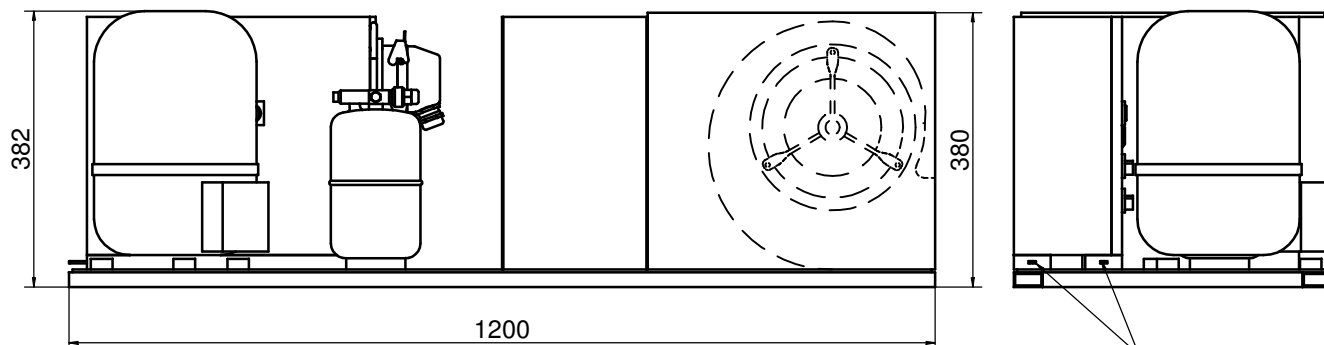

Bezeichnung	Einheit	RVE 14-INT
Kälteleistung*	kW	4
Kältemittel		R134a
Verflüssigerlüfter	(230V, 1NPE~, 1Ph / 50 Hz) kW / A	0,36 / 1,55
Verdichter	(230V, 1NPE~, 1Ph / 50 Hz) kW / A	3,0 / 17,0
Vorsicherung		16 AT
Netzanschluss		230V, 1NPE~, 50 Hz
Gewicht	kg	ca. 120
Farbe		RAL 9005

Vorgenannte Daten verstehen sich mit der üblichen Toleranz von $\pm 5\%$
 *Kälteleistung bezogen auf 26°C / 50% r.F. vor dem Luftkühler und 49°C Umgebungstemperatur