

Tank-Kühl/Heizanlage RVKE 13 - CG

Gültig ab: August 2006

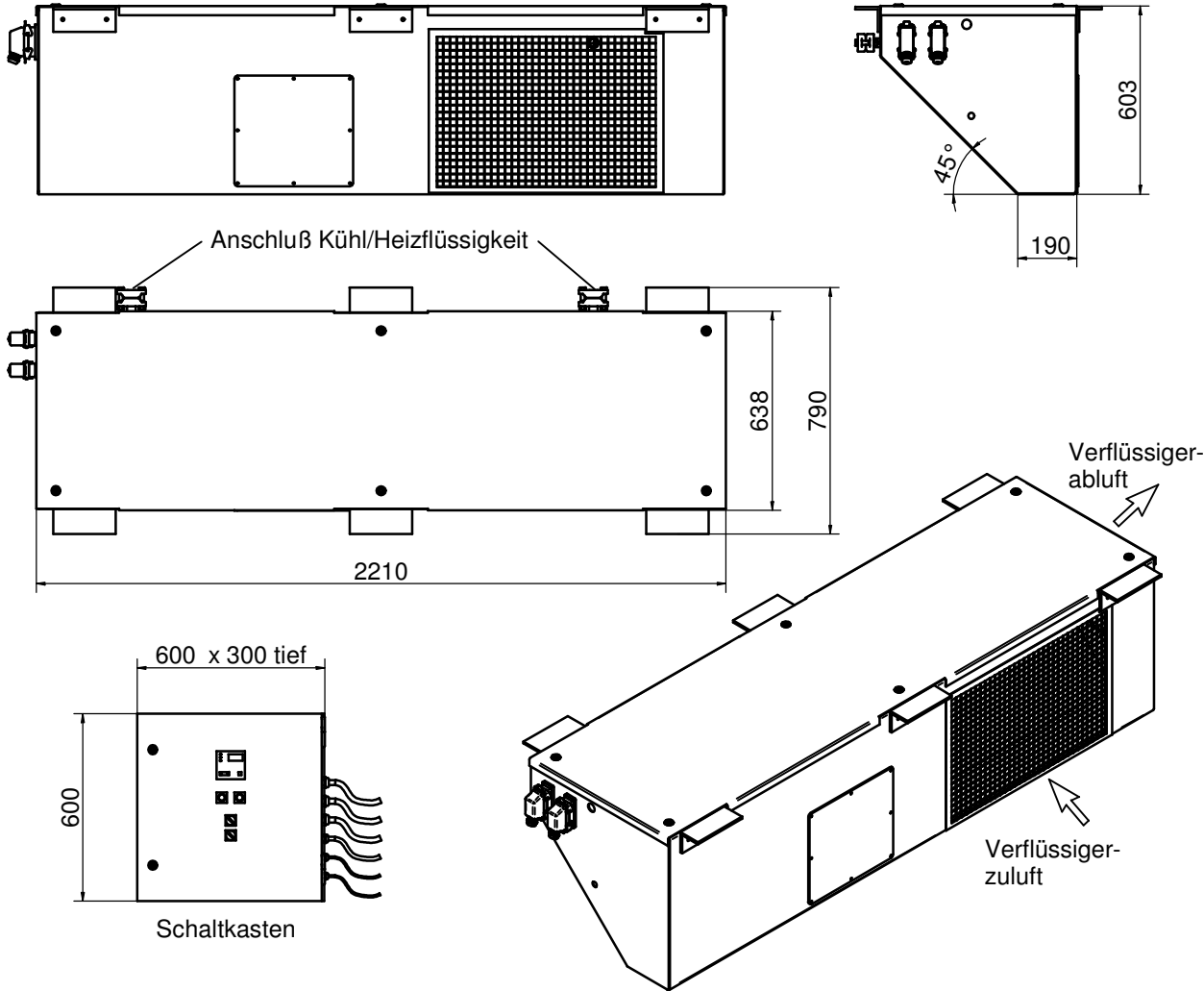

Bezeichnung	Einheit	Baureihe RVKE 13 - CG	Optionen
Kälteleistung *	kW	3	- Andere Ausführungen auf Anfrage möglich
Kältemittel		R134a	
Heizleistung	kW	3	
Glykolvolumenstrom	m ³ /h	2,5	
Verdichter	kW	3	
Verflüssigerlüfter (50 Hz)	kW / A	0,16 / 0,38	
Umwälzpumpe	kW	0,75 bei 50 Hz	
Netzanschluss		440/460 V, 3 PH, 50/60 Hz	
Vorsicherung		14 AT	
Gewicht	kg	ca. 250	
Farbe		RAL 9010	
Schaltkasten	(BxHxT) mm	800x520x255	

Vorgenannte Daten verstehen sich mit der üblichen Toleranz von ±5%

*Kälteleistung bezogen auf +32°C Umgebungstemperatur und -16°C Wasser-Glykol-Rücklauftemperatur